



# Protégez votre bâtiment contre les dégâts d'eau!



## Ne laissez rien au hasard!

Faites confiance à Sedna, votre allié pour la protection contre les dégâts d'eau en copropriété.

sinopé





Près de  
**40 %** des  
dommages  
causés  
par l'eau  
sont dus à un bris à l'intérieur de la résidence<sup>1</sup>

Bris de tuyauterie, lave-vaisselle défectueux, débordements de baignoires, robinets qui fuient, appareils électroménagers en fin de vie... Les sources de fuites d'eau sont nombreuses et en copropriété, les **risques sont multipliés**. Une fuite peut causer des dommages sur plusieurs étages, entraînant des réparations de plusieurs milliers de dollars.

---

<sup>1</sup>

<https://www.protegez-vous.ca/partenaires/bureau-dassurance-du-canada/de-plus-en-plus-de-degats-d-eau>





**Sinopé Technologies**

# L'innovation à profusion

Fondée en 2010, Sinopé Technologies est le plus grand manufacturier canadien spécialisé dans la conception d'appareils intelligents. En plus de concevoir des produits innovants, l'entreprise développe des solutions pour la gestion de l'énergie et la sécurité des bâtiments résidentiels et multirésidentiels.

Le système Sedna Mesh se démarque comme étant la solution la plus complète sur le marché en matière de protection contre les dégâts d'eau pour les bâtiments multirésidentiels. Il s'agit d'un allié de choix pour éviter la perte de biens matériels, les dépenses importantes en réparations et l'augmentation des primes d'assurances.

Conçu pour protéger l'entièreté des unités et des aires communes, le système Sedna Mesh intègre des valves d'eau à fermeture automatique, des détecteurs de fuites d'eau, une passerelle maillée ainsi qu'une plateforme de gestion centralisée. Cela permet de surveiller efficacement tout le bâtiment et d'accéder facilement aux entrées d'eau, offrant ainsi une protection proactive contre les fuites d'eau potentielles.

Grâce à son approche globale de protection, le système Sedna Mesh assure une gestion optimale des risques liés aux dégâts d'eau dans les bâtiments multirésidentiels, renforçant ainsi la sécurité des occupants et la tranquillité d'esprit des propriétaires et des gestionnaires.



## Enrayez les fuites d'eau à la source avec la valve intelligente Sedna et les détecteurs de fuites d'eau Sinopé

Valve intelligente à fermeture automatique





Contrôle manuel d'ouverture et de fermeture directement sur la valve

Base durable et robuste renforcée de fibres de verre

Actuateur amovible pour une installation rapide et efficace

Corps de valve en acier inoxydable certifié sans plomb conforme aux plus hauts standards de qualité



Piles au lithium pour une alimentation de secours procurant une autonomie de 24 heures en cas de panne de courant (optionnel)



Système d'alimentation sans coupure permettant d'obtenir jusqu'à 24 heures d'alimentation supplémentaire en cas de panne de courant



Valve à bille à passage intégral sans impact sur le débit d'eau



Poignée mécanique disponible pour l'installation des valves à bille dans un contexte de construction de bâtiment

## Détecteurs de fuites d'eau ultraprécis et évolutifs



**Capteur pouvant détecter aussi peu que 0,4 mm d'eau (0,015 po)**

- Électrodes de détection plaquées or pour contrer l'oxydation



**Ajoutez un accessoire au détecteur pour obtenir une double protection**

- Sonde déportée étanche d'une longueur de 4 pi [48 po] pouvant être immergée



Capte les fuites dans les endroits les plus difficiles d'accès





Câble de périmètre de 7 pi [84 po] pouvant détecter sur toute sa longueur



Port de connexion permettant d'ajouter un accessoire de détection



Alarme sonore émise lorsqu'une fuite d'eau est détectée



Alimentation à piles pour une surveillance

**24/7**

Durée de vie des piles de 10 ans\*  
\*Piles au lithium



Mesure la température et détecte les risques de gel en dessous de 5 °C

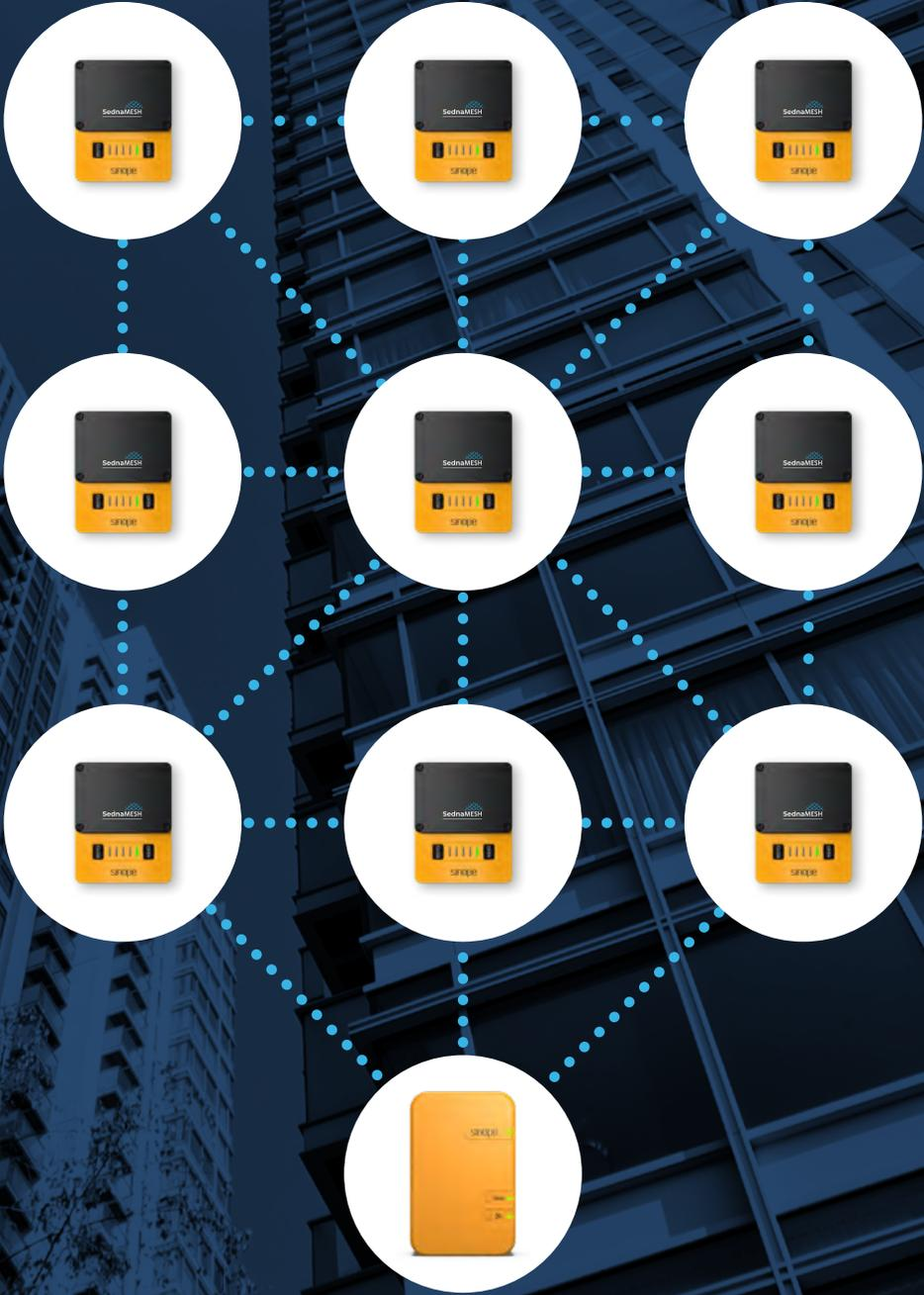



## Système maillé de protection contre les dégâts d'eau

### Le maillage, une technologie de pointe pour une stabilité sans faille

Grâce à la technologie Wi-Fi maillée (mesh), toutes les valves Sedna communiquent entre elles et avec la passerelle GT4220WF-M pour assurer une protection accrue et une répétition de signal sans faille dans tout l'immeuble. Le système Sedna Mesh est indépendant du réseau Wi-Fi des résidents afin d'éviter les interruptions potentielles et ainsi fonctionner adéquatement en tout temps.

Dans chaque unité de logement, les détecteurs de fuites et les autres dispositifs de détection d'eau communiquent en permanence avec la valve Sedna. Dès qu'une fuite d'eau est détectée, la valve se ferme automatiquement, protégeant ainsi l'unité où la fuite s'est produite ainsi que les unités avoisinantes. Cette réaction rapide et automatisée permet de limiter les dégâts potentiels et de prévenir la propagation des fuites dans le bâtiment.

### Passerelle maillée



La passerelle Sedna Mesh est au cœur du réseau maillé du système. Elle permet à ce dernier d'être relié à la connexion Internet du bâtiment afin de pouvoir transmettre les alertes de fuites d'eau et les notifications de maintenance au gestionnaire et aux résidents concernés via la plateforme Sinopé Smart Systems et l'application Neviweb.



## Surveillez tous les endroits à risque

Les différents modèles de détecteurs développés par Sinopé Technologies sont conçus pour être placés discrètement près ou sous les appareils susceptibles d'occasionner des fuites d'eau. Réduisez les risques en ajoutant une valve Sedna et des détecteurs dans chaque unité de logement.

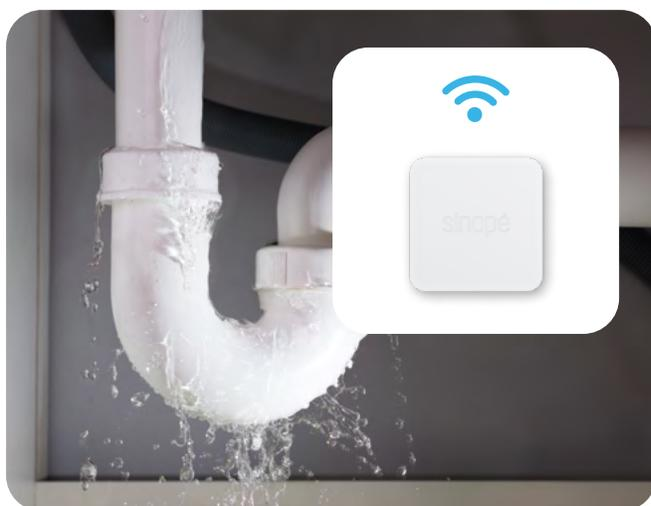

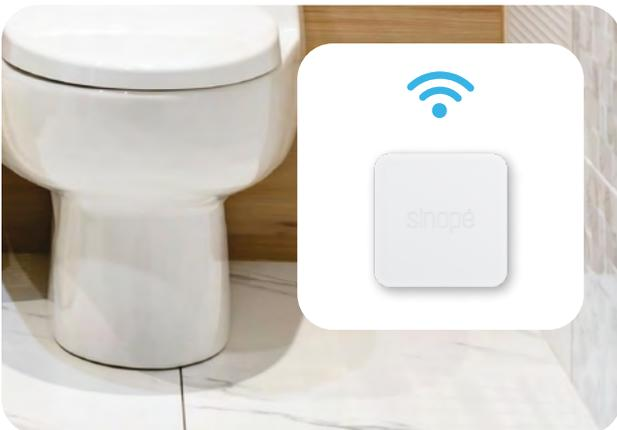
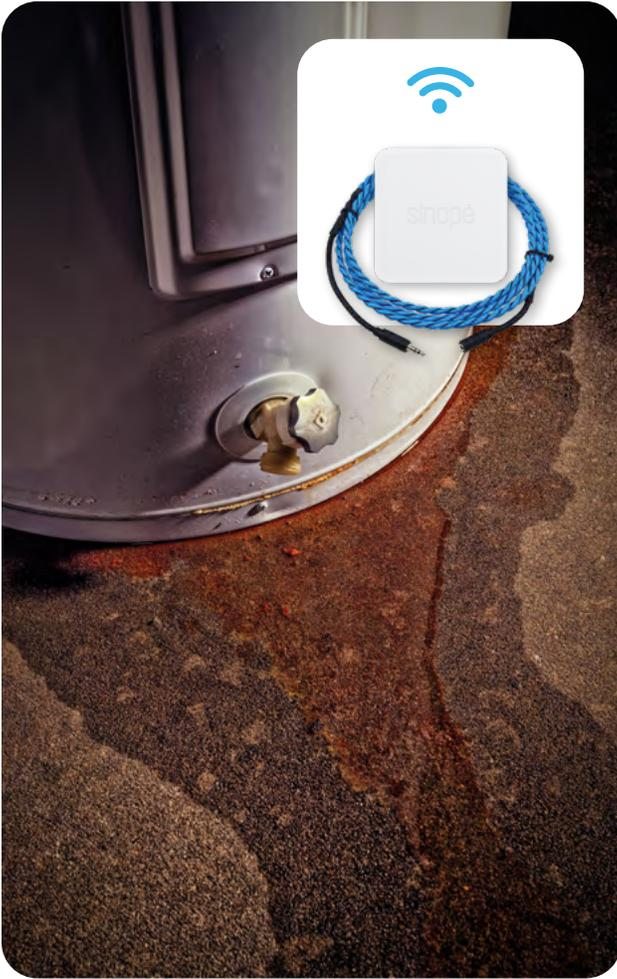



# 100 % autonome

La valve Sedna ne requiert aucun panneau de contrôle et protège vos biens en tout temps, où que vous soyez.



Les détecteurs de fuites d'eau Sinopé assurent une surveillance constante des fuites et vous avertissent lorsqu'il y a un risque de gel, que les piles sont faibles ou qu'il y a détection d'eau.



# Un système fiable et éprouvé

Dès qu'une fuite d'eau est détectée, le signal est envoyé à la valve Sedna afin de déclencher la fermeture automatique de l'entrée d'eau. Une alerte est envoyée par courriel et/ou par notification push signalant le lieu de la fuite et confirmant que tout est sous contrôle.



## Protection optimale

Avec ou sans connexion Internet et même en cas de panne de courant, la détection d'eau déclenche automatiquement la fermeture de la valve.



## Système 100 % autonome

Aucun intermédiaire, ni panneau de contrôle. Seuls les détecteurs de fuites d'eau et la valve composent le système intelligent.



## Surveillance 24/7

Le système intelligent fonctionne en permanence et vous informe de l'état du réseau par l'entremise de la plateforme Sinopé Smart Systems.



## Détecte les risques de gel

Une notification est envoyée dès qu'un détecteur capte une baisse de température à sous les 5 °C afin de prévenir les bris de tuyauterie.



## Avant qu'une fuite ne devienne un dégât

Les détecteurs réagissent avec aussi peu que 0,4 mm d'eau, émettent une alarme sonore et envoient instantanément un message de fermeture à la valve.



## Contrôle total\*

Ouvrez et fermez la valve à distance, consultez l'état des appareils connectés et recevez une alerte dès qu'il y a la présence d'eau, un risque de gel ou que les piles sont faibles.



## Rapide, simple et efficace

Installez la valve, positionnez les détecteurs de fuites d'eau aux endroits souhaités et le tour est joué! Le système intelligent s'occupe du reste.



## Autovérification

La valve est pourvue d'un système d'autovérification assurant son bon fonctionnement durant toute sa durée de vie.

## Une interface puissante permettant une surveillance et un contrôle total du bâtiment

Cette plateforme de gestion centralisée propose un tableau de bord intuitif offrant une vue globale de l'état des appareils de tous vos bâtiments. Elle rassemble tous les systèmes de protection contre les dégâts d'eau installés dans les unités afin de simplifier la surveillance et le contrôle des appareils.

Sinopé Smart Systems permet également aux gestionnaires ou aux syndicats de garder le plein contrôle des systèmes et de donner des accès aux résidents afin que ceux-ci soient avertis lorsqu'une fuite d'eau est détectée dans leur logement.



### Pour une gestion simplifiée, la plateforme permet :

-  La surveillance constante des systèmes Sedna installés dans l'immeuble
-  La surveillance de l'état des piles des détecteurs de fuites d'eau
-  La réception d'alertes lorsqu'il y a détection d'une fuite d'eau
-  La gestion centralisée de la sécurité et des accès
-  La gestion centralisée des copropriétés
-  Les automatisations programmables
-  L'exportation et l'impression des registres d'activités





## Une application intuitive et conviviale pour les résidents du bâtiment

Nul besoin d'un panneau de contrôle. L'application Neviweb offre aux résidents un accès à leur valve et à l'état de leurs appareils à partir de leur téléphone intelligent ou de leur tablette. Elle leur permet d'ouvrir et de fermer la valve à distance en un simple clic et de recevoir des alertes lorsqu'il y a une fuite d'eau, un risque de gel ou que les piles des détecteurs sont faibles.

Grâce à cette application mobile, ils peuvent également fermer proactivement leur valve lorsqu'ils quittent pour une période prolongée, éliminant ainsi tous risques de dégâts d'eau en leur absence.

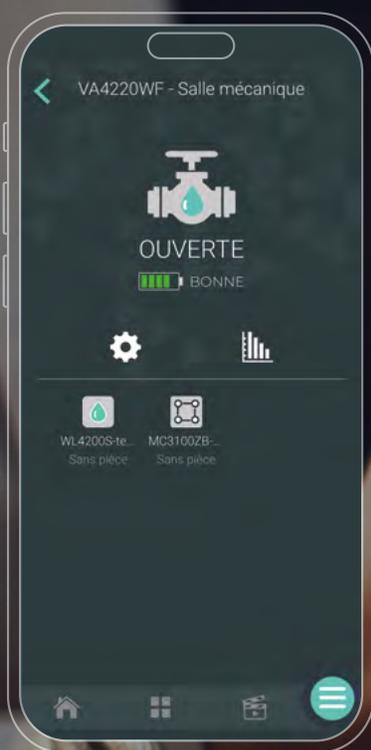



Conçu et testé

# au Québec

L'équipe d'experts Sinopé Technologies travaille sans relâche pour vous offrir un système de protection des plus complets fabriqué avec des matériaux durables et de qualité supérieure. Elle travaille de concert avec vous afin de trouver la configuration optimale qui répond à vos besoins en tenant compte des contraintes de votre bâtiment et de vos différentes installations. De plus, votre système Sedna Mesh est préprogrammé en usine pour un déploiement facile et efficace dans chacune des unités.

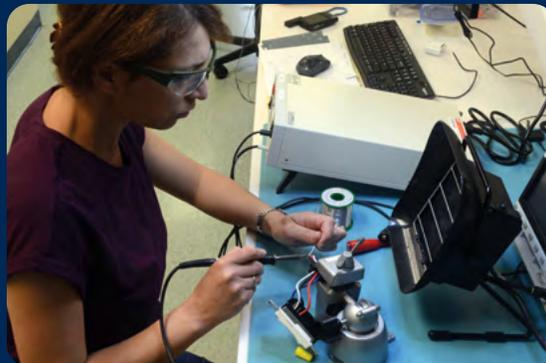

# Sinopé, un partenaire de choix

De nombreux propriétaires, entrepreneurs et syndicats de copropriété font confiance à notre expertise et à nos systèmes pour protéger et contrôler leur bâtiment. Découvrez quelques-uns des immeubles ayant choisi la solution Sedna Mesh pour leur projet.

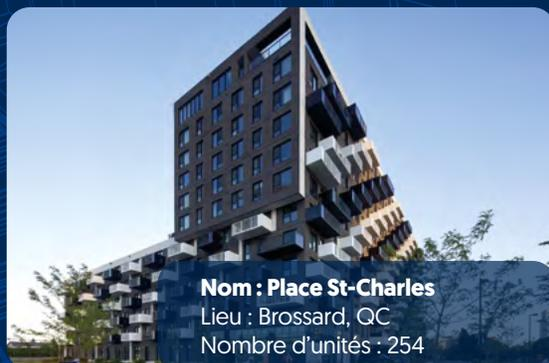



## Entouré de ses alliés, Sedna sécurise votre domicile et contrôle les fuites à la source\*



### Valve secondaire

Pour une protection maximale, connectez la valve secondaire à votre entrée d'eau chaude indépendante afin qu'elle applique simultanément les actions de la valve principale.



### Capteur de débit

Détectez les débits anormaux et voyez votre consommation d'eau en connectant le capteur de débit à votre valve d'eau intelligente. Protégez votre domicile contre les fuites invisibles!\*\*



\*Les accessoires connectés communiquent sans fil avec la valve Sedna.

\*\*Le capteur de débit détecte les débits anormaux d'au minimum 2L/min (version 3/4 pouce) et 4L/min (version 1 pouce)



**Interrupteurs et gradateurs intelligents**

Contrôlez l'ouverture et la fermeture de votre entrée d'eau principale avec un simple double-clic sur les interrupteurs et gradateurs intelligents.



**Contrôleur de charge**

Connectez vos appareils énergivores à un contrôleur de charge pour couper leur alimentation électrique lorsque la valve ferme et ainsi minimiser les dégâts.



**Contrôleur multifonction**

Avec le contrôleur multifonction, éliminez les risques lorsque vous êtes absent en déclenchant un événement d'alarme qui informe votre compagnie de sécurité dès qu'une fuite est détectée.



**Prise intelligente**

Pour éviter les fuites majeures, branchez la laveuse à une prise intelligente pour couper automatiquement son alimentation électrique dès qu'une fuite est détectée.

**Valve d'eau intelligente  
maillée****Actuateur de valve**  
ACT4220WF-M-UPS**Valves à bille** $\frac{3}{4}$  po NPT : BV4220  
 $\frac{3}{4}$  po PEX : BV4220-P01  
1 po NPT : BV4221**Valve d'eau intelligente  
secondaire****Actuateur de valve**  
ACT4220ZB-M-UPS**Valves à bille** $\frac{3}{4}$  po NPT : BV4220  
 $\frac{3}{4}$  po PEX : BV4220-P01  
1 po NPT : BV4221**Détecteur de fuites  
d'eau**

WL4210-M

**Sonde déportée pour  
détecteur de fuites d'eau**

AC4200S

**Câble de périmètre  
pour détecteur de  
fuites d'eau**

AC4200C-01

**Système d'alimentation  
sans coupure**

ACUPS-01



### Capteur de débit

¾ po : FS4220  
1 po : FS4221



### Interrupteur intelligent

SW2500ZB



### Gradateur intelligent

DM2500ZB



### Gradateur intelligent à phase adaptative

DM2550ZB



### Prise intelligente

SP2600ZB



### Contrôleur de charge

RM3250ZB



### Contrôleur multifonction

MC3100ZB



### Passerelle maillée

GT4220WF-M



### Poignée mécanique

MH4200



### Piles au lithium AAA

550-0000-0001

# Spécifications

## Détecteur de fuites d'eau intelligent WL4210-M

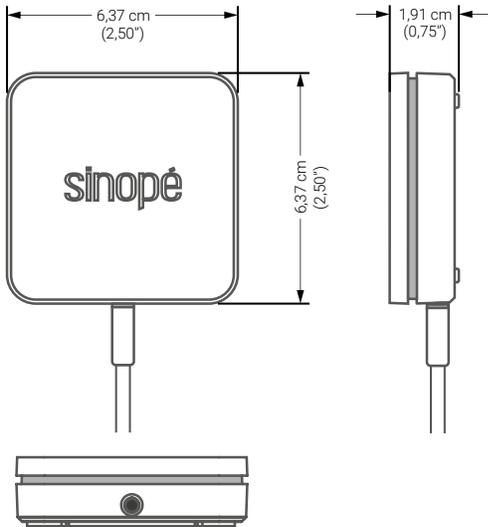

<b>Température d'opération</b>	0 °C à 40 °C (32 °F à 104 °F)
<b>Alimentation</b>	2 piles AAA au lithium incluses
<b>Autonomie des piles</b>	Piles alcalines : 5 ans en usage normal Piles au lithium : 10 ans en usage normal
<b>Matériau des électrodes</b>	Cuivre plaqué or
<b>Alarme sonore</b>	Détection d'eau Risque de gel (température sous 5 °C) Piles faibles
<b>Fréquence de lecture</b>	Toutes les 7 secondes
<b>Longueur</b>	Sonde : 4 pi (1,2 m) Câble de périmètre : 7 pi (2,13 m)
<b>Module transmetteur</b>	Conforme au module transmetteur IC : 5123A-GM210P/FCC ID : QQGM210P
<b>Transmission Zigbee</b>	Zigbee 3.0 Fréquence : 2,4 GHz Puissance d'émission : +20 dBm Sensibilité du récepteur : -108 dBm Clé de cryptage : AES-128
<b>Accessoires</b>	Sonde déportée pour détecteur de fuites d'eau AC4200S Câble de périmètre pour détecteur de fuites d'eau AC4200C-01





## Valve d'eau maillée intelligente composée d'un actuateur et d'une valve à bille

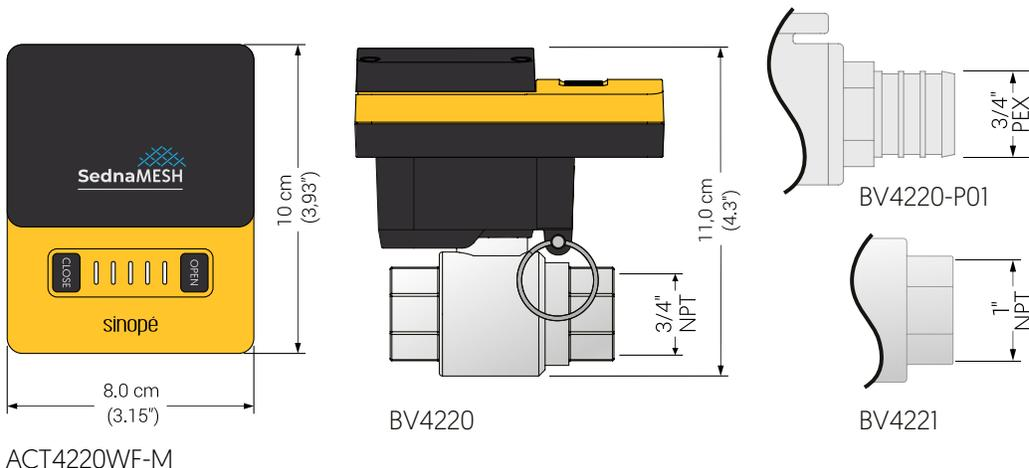

ACT4220WF-M

<b>Température d'opération</b>	1 °C à 40 °C [34 °F à 104 °F]
<b>Température maximale de l'eau</b>	85 °C [185 °F]
<b>Entreposage</b>	-20 °C à 50 °C [-4 °F à 122 °F]
<b>Corps de valve</b>	BV4220 et BV4221 : acier inoxydable, sans plomb BV4220-P01 : laiton C46500, sans plomb, nickel [extérieur]
<b>Base de l'actuateur</b>	Renforcée de fibres de verre
<b>Pression maximale</b>	145 PSI
<b>Couple maximal</b>	2,5 N.m
<b>Temps de fermeture</b>	6,5 à 7 secondes
<b>Autovérification</b>	Le moteur de la valve Sedna effectue une rotation complète tous les 30 jours
<b>Moteur</b>	Moteur à brosse de carbone haute durabilité
<b>Alimentation</b>	5 V / 5 W [inclus]
<b>Alimentation de secours</b>	Système d'alimentation sans coupure [inclus] 4 piles AAA au lithium [non incluses]
<b>Diamètre</b>	BV4220 : 3/4 po NPT x 3/4 po NPT BV4220-P01 : 3/4 po PEX x 3/4 po PEX BV4221 : 1 po NPT x 1 po NPT
<b>Certifications</b>	Conforme à la norme CSA B125.3-12 Raccords de plomberie BV4220-P01 conforme à la norme CSA B125.14 Conforme à la norme NSF/ANSI 61 Corps de valve testé EU RoHS 2 (Directive 2011/65 / EU)
<b>Transmission Wi-Fi</b>	IEEE 802.11 b/g/n @ 2.4 GHz
<b>Transmission Zigbee</b>	Zigbee 3.0 Fréquence : 2,4 GHz Puissance d'émission : +20 dBm Sensibilité du récepteur : -108 dBm Clé de cryptage : AES-128
<b>Module transmetteur</b>	IC : 21098-ESPWROOM32 FCC ID : 2AC7Z-ESPWROOM32
<b>Installation</b>	Intérieure seulement



# Spécifications

## Passerelle maillée GT4220WF-M

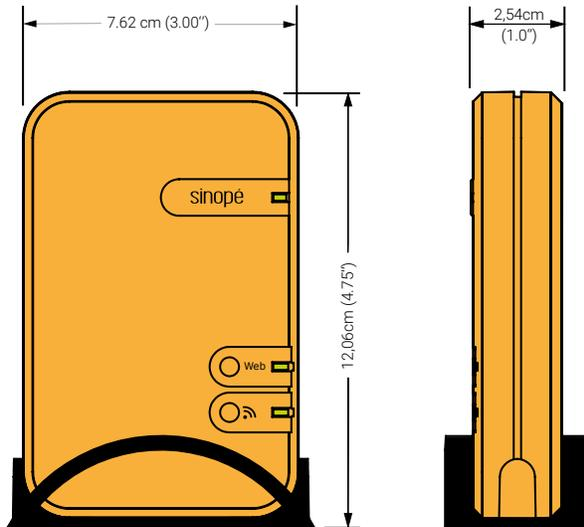

<b>Température d'opération</b>	0 °C à 40 °C [32 °F à 104 °F]
<b>Entreposage</b>	-20 °C à 50 °C [-4 °F à 122 °F]
<b>Alimentation</b>	Adaptateur 120 V compris
<b>Communication à l'Internet</b>	Filaire par le biais d'un câble Ethernet (inclus) à connecter dans une prise RJ45. Un accès à l'Internet dédié pour chaque passerelle (chaque point réseau doit être terminé et testé), assignation de l'IP automatique [DHCP], les ports 80, 4549 et 4553 doivent être sans restriction sortante, le DNS sws.neviweb.com doit être sans restriction sortante et l'adresse fw.sinopetech.com doit être accessible.
<b>Communication aux valves principales</b>	Protocole : Wi-Fi Norme : IEEE 802.11 b/g/n Fréquence : 2,4 GHz Clé de cryptage : WPA2
<b>Module transmetteur</b>	IC : 22394-ZBM1501, 21098-ESPWROOM32 FCC ID : 2AK2T-ZBM1501, 2AC 7Z-ESPWROOM32
<b>Installation</b>	Support de bureau compris







## Le 1<sup>er</sup> système de protection contre les dégâts d'eau intelligent et autonome conçu au Canada.

Contactez-nous pour une présentation et une soumission gratuites!



sinopé

Solutions intelligentes de bâtiments connectés

705, avenue Montrichard, Saint-Jean-sur-Richelieu, Québec, J2X 5K8  
1 855 741-7701 | [sinopetech.com](http://sinopetech.com)

